

SUNFLEX

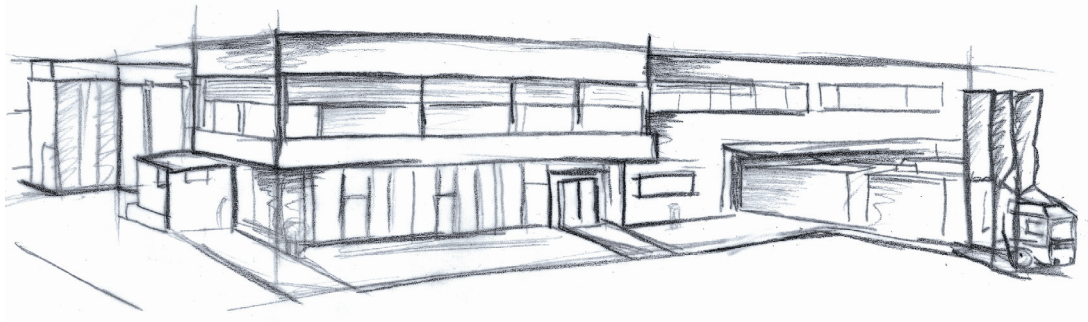

SF50c H-S-W

unisoliertes Aluminiumsystem
(Echtholzverkleidung innen)

Inhalt:

- Technische Information
- Beispiel Geometrien
- Schnitte

Profilsystem

- Horizontal-Schiebe-Wand aus nicht wärmegeämmten Aluminiumprofilen.
- Die einzelnen Flügelelemente werden in oberen Aluminiumlaufschienen durch ein verdeckt liegendes Beschlagsystem gehalten und geführt.
- Die Bautiefe der Profile beträgt 55 mm und entspricht den statischen Erfordernissen.
- Luftschalldämmung von $R_w = 30$ dB nach DIN EN ISO 140-3
- Die Flügel sind wahlweise nach innen, außen oder mittig zu öffnen und zu parken.
- Die Schiebeflügel sind wahlweise zu einer Seite oder zu zwei Seiten zu öffnen und können in einen an beliebiger Stelle liegenden Bahnhof geparkt werden.
- Das Verglasungssystem kann wahlweise innerhalb eines umlaufenden Blendrahmens oder nur durch Deckenschiene ohne Bodenschiene ausgeführt werden.
- Das System ist so konstruiert, dass Höhentoleranzen und Ausdehnungen aufgenommen werden können, ohne Dichtigkeits- und Funktionsstörungen hervorzurufen.
- Ein Höhenausgleich ist auch nach der Montage jederzeit möglich, ohne Bauteile oder Verleistungen des Elementes demontieren zu müssen.

Beschlagstechnik

- Alle Beschlagteile liegen verdeckt in den Profilen angeordnet.
- Die Wertbeständigkeit der Horizontal-Schiebe-Wand ist durch den Einsatz wartungsfreier, nichtrostender und fehlbedienungssicherer Beschlagteile gewährleistet.
- Die Flügelverriegelung erfolgt durch Riegelstangen aus Aluminium mit mindestens 22 mm Hub in den Boden. Die Riegelstangen sind an den Enden mit Kappen aus Polyamid versehen, so dass die Verriegelung nicht „Metall auf Metall“ erfolgt.
- Die Ver- und Entriegelung der Flügel von innen erfolgt durch eine benutzerfreundliche 1-Hand-Bedienung über 180°-Drehung stabiler Flachgriffe mit Arretierung zur Einbruchhemmung. Zusätzlich besteht die Möglichkeit, diese abschließbar auszuführen.
- Ein integrierter, separat bedienbarer Durchgangsflügel mit drückerbetätigter Mehrfachverriegelung, Schloss und PZ ist konstruktiv möglich.

Laufwerk

- Jedes Element wird an 2 Punkten in einer Aluminiumdeckenlaufschiene geführt und ist mittels wartungsfreier Horizontallaufwerke verschiebbar. Die Laufschiene ist absolut wartungsfrei.
- Die maximale Tragfähigkeit der Laufwerke pro Schiebeflügel beträgt ca. 120 kg.
- Die Laufwerke sind über jeden Winkel zwischen 90° und 180° verfahrbar.

Dichtigkeit und Belüftung

- Im vertikalen Flügelstoß sind Regen- und Winddichtigkeit durch EPDM-Dichtungen in zwei Dichtebenen gewährleistet.
- Horizontal unten werden doppelte Bürstendichtungen mit flexiblem Kunststoffsteg gegen Staub- und Zugscheinungen eingesetzt.

Verglasung

- Die Verglasung erfolgt mit durchgehenden Glasleisten und gewährleistet einen Scheibenaufbau von 28 mm – entsprechend den allgemeinen Verglasungsrichtlinien.
- Der Glaseinstand und die Glasfalzentwässerung sind nach den allgemeinen Verglasungsrichtlinien ausgebildet.
- Ein nachträglicher Austausch der Scheiben ist problemlos möglich.
- Alle Gläser entsprechen der Bauregelliste.

Basis Parkbahnhof Varianten

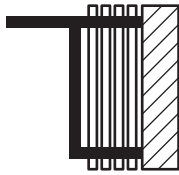

Design 1



Design 2

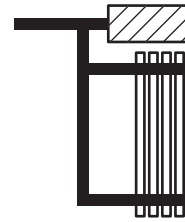

Design 3

weitere Parkbahnhof Varianten auf Anfrage

Abwinklungen 90°-180° ohne oder mit Festelement

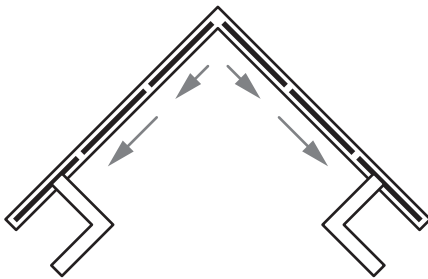

Segmentierte Abwinklungen 135°-180°



Abwinklungen 90°-180°

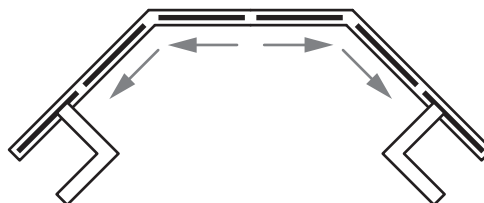

weitere Grundrissgeometrien auf Anfrage

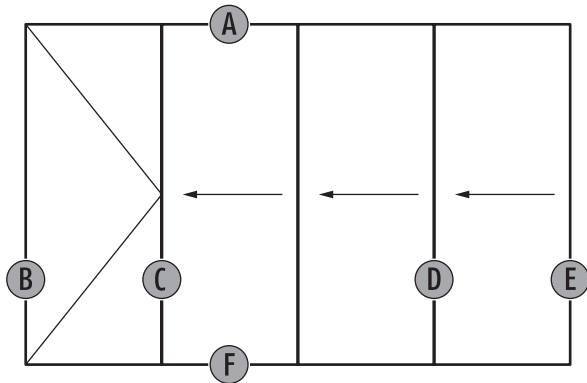

Details bei gerader Flügelteilung in einer Richtung

Flügelgrößendiagramm

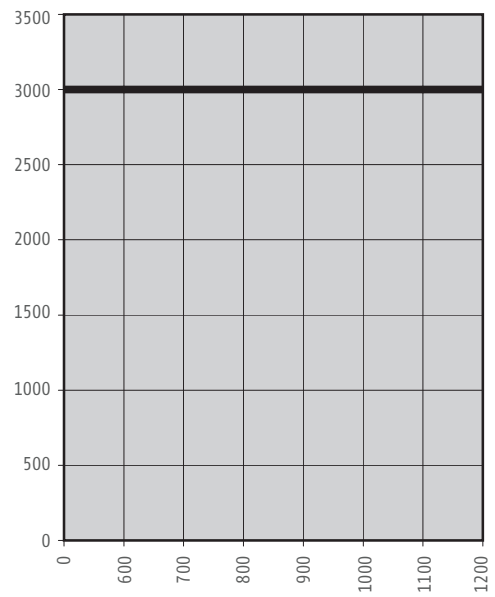

Ref.	Schnitt	Bezeichnung	Seite
A	SF50cHSW-001	Vertikal-Schnitt, Deckenschiene	13-5
A	SF50cHSW-002	Vertikal-Schnitt, Deckenschiene + Verblendungsprofil innen + aussen	13-5
F	SF50cHSW-003	Vertikal-Schnitt, Verriegelungssockel	13-5
F	SF50cHSW-004	Vertikal-Schnitt, eingelassene Bodenschiene	13-5
E	SF50cHSW-101	Horizontal-Schnitt, Blendrahmen - Schiebeflügel	13-6
B	SF50cHSW-102	Horizontal-Schnitt, Blendrahmen - Drehflügel	13-6
D	SF50cHSW-103	Horizontal-Schnitt, Schiebeflügel - Schiebeflügel	13-6
C	SF50cHSW-104	Horizontal-Schnitt, Schiebeflügel - Drehflügel	13-6

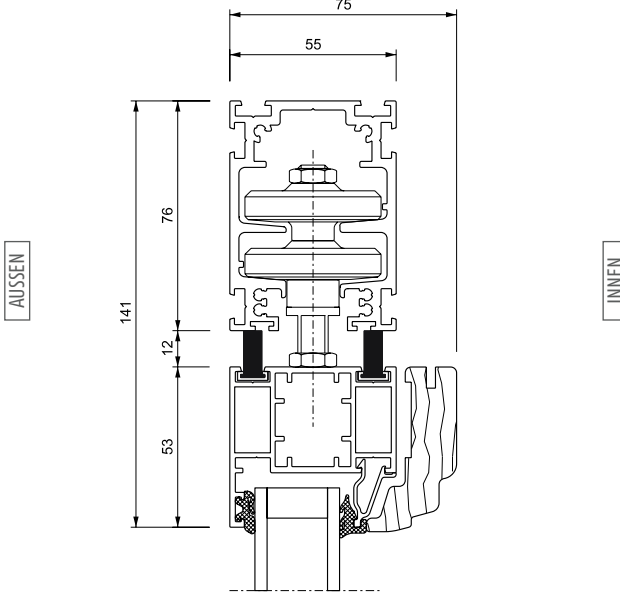
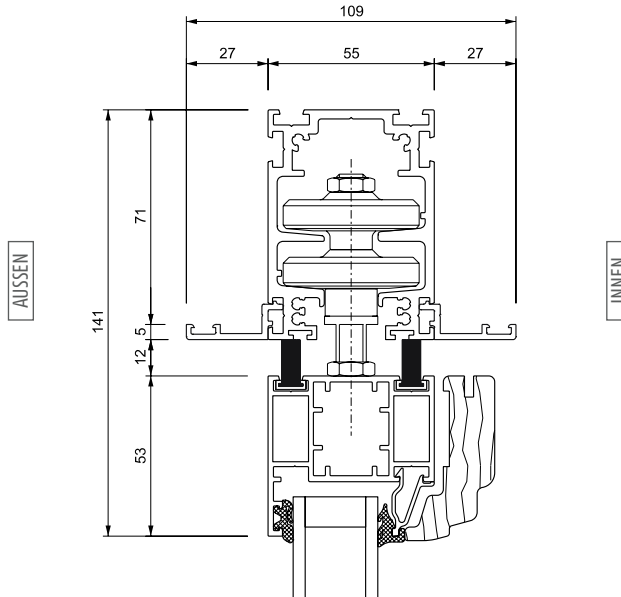
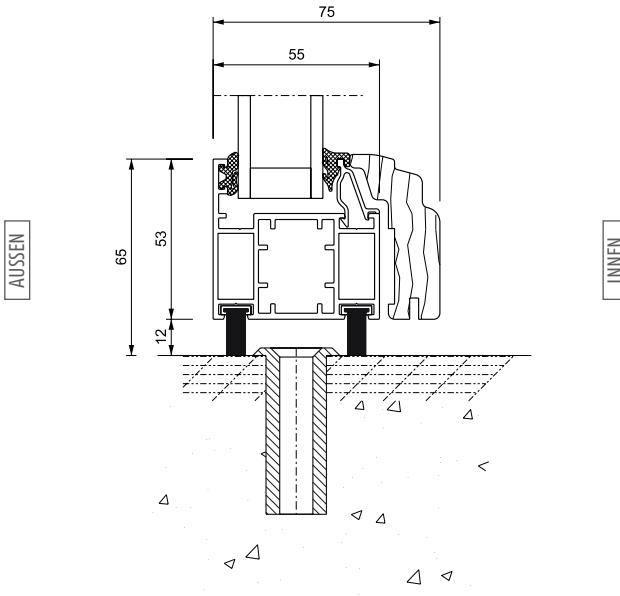
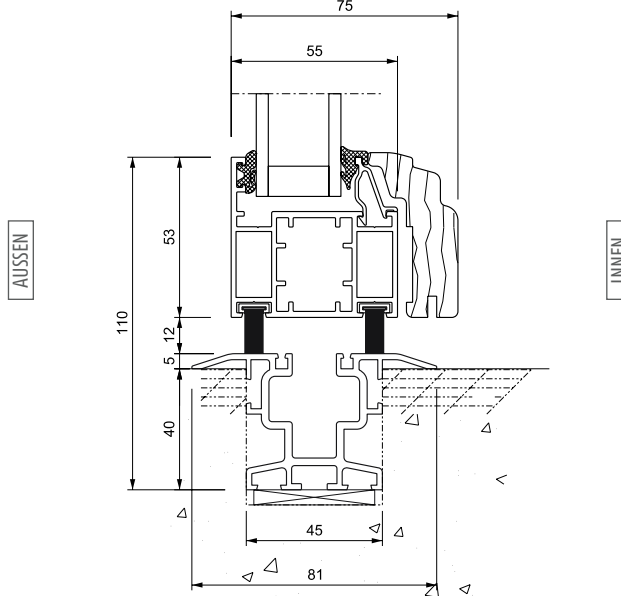
<p>A</p> 	<p>A</p> 		
<p>Bezeichnung: Vertikal-Schnitt, Deckenschiene</p>	<p>System: SF50c H-S-W Detail-Nr.: SF50cHSW-001</p>	<p>Bezeichnung: Vertikal-Schnitt, Deckenschiene + Verblen- dungsprofil innen + aussen</p>	<p>System: SF50c H-S-W Detail-Nr.: SF50cHSW-002</p>
<p>F</p> 	<p>F</p> 		
<p>Bezeichnung: Vertikal-Schnitt, Verriegelungssockel</p>	<p>System: SF50c H-S-W Detail-Nr.: SF50cHSW-003</p>	<p>Bezeichnung: Vertikal-Schnitt, eingelassene Bodenschiene</p>	<p>System: SF50c H-S-W Detail-Nr.: SF50cHSW-004</p>

Technische Änderungen und Irrtümer vorbehalten.

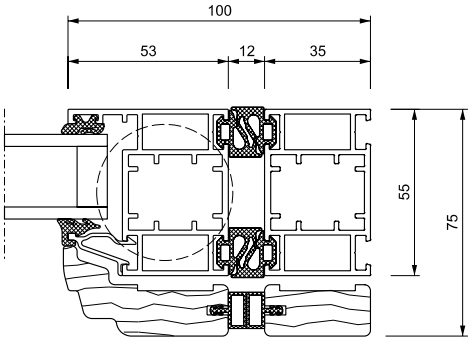
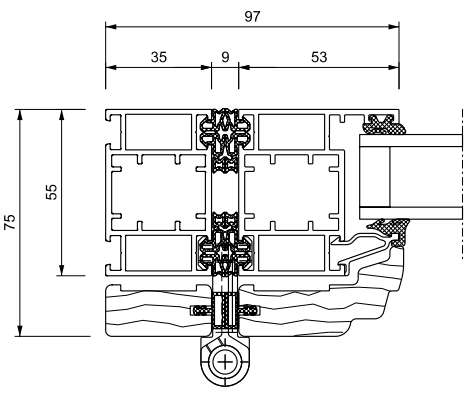
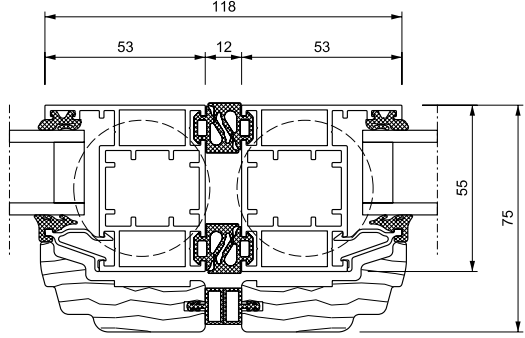
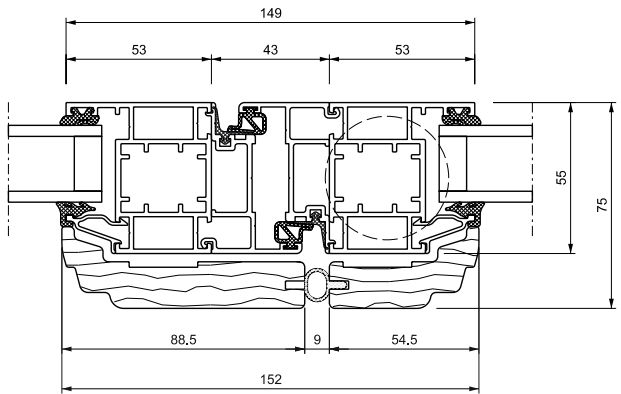
<p>E AUSSEN</p>  <p style="text-align: center;">INNEN</p>	<p>B AUSSEN</p>  <p style="text-align: center;">INNEN</p>		
<p>Bezeichnung: Horizontal-Schnitt, Blendrahmen - Schiebeflügel</p>	<p>System: SF50c H-S-W Detail-Nr.: SF50cHSW-101</p>	<p>Bezeichnung: Horizontal-Schnitt, Blendrahmen - Drehflügel</p>	<p>System: SF50c H-S-W Detail-Nr.: SF50cHSW-102</p>
<p>D AUSSEN</p>  <p style="text-align: center;">INNEN</p>	<p>C AUSSEN</p>  <p style="text-align: center;">INNEN</p>		
<p>Bezeichnung: Horizontal-Schnitt, Schiebeflügel - Schiebeflügel</p>	<p>System: SF50c H-S-W Detail-Nr.: SF50cHSW-103</p>	<p>Bezeichnung: Horizontal-Schnitt, Schiebeflügel - Drehflügel</p>	<p>System: SF50c H-S-W Detail-Nr.: SF50cHSW-104</p>

Technische Änderungen und Irrtümer vorbehalten.